



RIVENDITORE AUTORIZZATO PERGOTENDA

Corradi
OUTDOOR LIVING SPACE

Millenium - Iridium - PT 45/60 - PT 100 - PT 120 - Impact - Ermetika

www.tendaidea.it

Via Pasquale II, 220 - 00168 Roma
Tel. 06.6146995 - Fax: 06.6277836

COLLECTION 2009



Vele ombreggianti
Awning-sails
Sonnensegel
Voiles d'ombrage
Vela de sombra

Velombra
CORRADI GROUP

CONTENUTI
CONTENTS
INHALT
CONTENUS
CONTENIDO

4

Defender



8

Intrepid



12

X-Tension



14

Referenze
References
Referenzen
Références
Referencias



16

Schede tecniche
Technical sheet
Technische Eigenschaften
Fiches techniques
Fichas técnicas

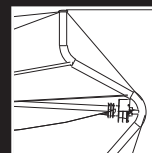

18

Brevetti
Patents
Patente
Brevets
Patentes

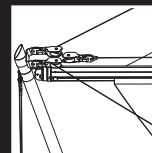

VELOMBRA OUTDOOR LIVING SPACE

La tecnologia nautica nel tuo giardino

Velombra progetta e realizza coperture di derivazione nautica per la protezione da sole e pioggia, resistenti alla salsedine e ai raggi solari, completamente avvolgibili in pochi secondi con meccanismo motorizzato o manuale. Le coperture sono in Dacron, il tessuto usato per le vele delle barche, mentre le strutture sono realizzate in acciaio inox e alluminio anodizzato.

Nautical technology in your garden

Velombra projects and realises coverings following the nautical tradition to shelter you against sun and rain, which are resistant to saltiness and sunbeams and can be rolled in a few seconds thanks to a motorized or manual engine. The coverings are made of Dacron, the tissue used for sailboats, while the structure is made of stainless steel and anodized aluminium.



Die Seetechnologie in ihrem Garten

Velombra entwirft und verwirklicht Abdeckungen, die der Bootsbranche entstammen, zum Schutz von Sonne und Regen, die in salzhaltigen Umgebungen widerstehen. Diese können innerhalb weniger Sekunden mit einem motorisierten System oder Handantrieb komplett aufgerollt werden. Die Abdeckungen sind in Dacron, ein für Bootsegel benutztes Gewebe, während die Strukturen aus ostfreiem Stahl und anodisiertem Aluminium bestehen.

La technologie nautique dans votre jardin

Velombra projette et réalise des couvertures dérivant du monde nautique pour la protection solaire et anti-pluie, résistants à la salinité et aux rayons solaires et qui se déploient complètement en quelques secondes grâce à un mécanisme motorisé ou manuel. Les couvertures sont en Dacron, tissu utilisé pour les voiles des bateaux tandis que les structures sont réalisées en acier inox et alu anodisé.

La tecnología náutica en su jardín

Velombra diseña y realiza cubiertas de origen náutico para la protección del sol y la lluvia, resistentes al ambiente salino y a los rayos solares, pudiendo ser recogidas completamente en pocos segundos con mecanismo motorizado o manual. Las cubiertas son de Dacron, tejido utilizado en las velas de los barcos, mientras que las estructuras son de acero y aluminio anodizado.



DEFENDER



3
Garanzia
Warranty
Garantie
Garantia

Struttura ombreggiante autoportante composta da due vele avvolgibili su un profilo orizzontale sostenuto da un palo sagomato. Profilo avvolgitore in alluminio anodizzato a spessore Ø 65 mm. Struttura Ø 60 x 3 mm, bracci di sostegno diametro 40 x 1,5 mm in acciaio inox AISI 316, cavi Ø 3 mm e tenditori in acciaio inox AISI 316. Tessuto vela in Dacron bianco con stecche di rinforzo in vetroresina. L'apertura può essere manuale o motorizzata. Le possibilità di ancoraggio sono 3: di serie intassellato a pavimento, con supplemento su contropiastrella da murare nel plinto, oppure con base zavorrata completa di copribase in acciaio inox AISI 316.

Self-standing shade made up of two awnings rolling on a horizontal profile supported by a shaped pole. The 65 mm Ø rolling profile is in anodised aluminium. Structure: 60 Ø x 3 mm. 40 Ø x 1,5 mm support arms in stainless steel AISI 316; 3 mm Ø cables and tensioners in stainless steel AISI 316. The sail awnings are made of white Dacron with fibreglass support ribs. Both manual and motorised opening are available. Three anchoring options are available: standard ground-mount, mounted on back plate (optional) to be anchored to the footstall or ballasted base complete with base cover in stainless steel AISI 316.

Selbsttragende schattenspendende Struktur, bestehend aus 2 auf einem horizontalen, durch einen geformten Mast gestützten Profil aufrollbaren Segeln. Aufrollprofil aus Eloxaluminium Stärke Ø 65 mm. Struktur Ø 60 x 3 mm, Stützarme Durchmesser Ø 40 x 1,5 mm aus Edelstahl AISI 316, Kabel Ø 3 mm und Zugband aus Edelstahl AISI 316.

Segel aus weißem Dacron Gewebe mit Verstärkungsstäben aus GFK. Die Bedienung kann manuell oder motorisiert erfolgen. Es gibt 3 Verankerungsmöglichkeiten: serienmäßig mit Dübeln im Fußboden befestigt, gegen Aufpreis Befestigung auf Gegenplatte zum Einmauern in die Plinthe oder mit einem Ballastsockel komplett mit Sockelabdeckung aus Edelstahl AISI 316.

Structure d'ombrage autoportante composée par deux voiles enroulables sur un profil horizontal supporté par un un mât façonné. Profil enrouleur en aluminium anodisé, épaisseur Ø 65 mm. Structure Ø 60 x 3 mm, bras support Ø 40 x 1,5 mm en acier inox AISI 316, câbles Ø 3 mm et tendeurs en acier inox AISI 316. Tissu de la voile en Dacron blanc avec lames de renforcement en fibre de verre. Ouverture manuelle ou motorisée. Il existe 3 possibilités d'ancrage: de série avec chevilles

au sol ou avec supplément de prix fourni soit avec des contre-platines à fixer dans le plot en béton ou avec socle lesté comprenant un capot en acier inox AISI 316.

Estructura de sombra autoportante formada por dos velas que se enrollan sobre un eje horizontal soportado por un mástil de perfil especial. Eje enrollador de acero inoxidable anodizado con espesor Ø de 65 mm. Estructura Ø 60 x 3 mm, brazos de soporte Ø 40 x 1,5 mm de acero inoxidable AISI 316, cables Ø 3 mm y tensores de acero inoxidable AISI 316. Tejido de la vela de Dacron blanco con tiras de refuerzo de fibra de vidrio. Abertura manual o motorizada. Hay tres posibilidades de anclaje: de serie con clavijas al suelo, con un suplemento de precio, anclaje sobre contraplaca para anclar en el cemento de tapiar en el plinto o con base lastrada equipada con cobertura de acero inoxidable AISI 316.







INTREPID





3
Garanzia
Warranty
Garantie
Garantie
Garantia

Struttura ombreggiante autoportante di diverse metrature composta da due vele avvolgibili su profilo orizzontale in alluminio anodizzato Ø 65 mm con cavo di sostegno in acciaio inox AISI 316 Ø 10 mm pre-tensionato sostenute da quattro pali controventati in acciaio inox AISI 316 ancorati su pedana autoportante. Il tessuto della vela è in Dacron bianco. L'apertura può essere manuale o motorizzata. La pedana autoportante appoggiata a terra è in acciaio zincato a caldo con piano di calpestio in legno, completo di piedini per il livellamento.

Self-standing shade available in various sizes and made up of two awnings rolling on a horizontal anodised aluminium 65 mm Ø profile with pre-tensioned 10 mm Ø support cable in stainless steel 316, held by 4 wind-bracing poles in stainless steel AISI 316 fixed to a self-standing platform. The sail awnings are made of white Dacron. Both manual and motorised opening are available. The self-standing platform on the ground is in hot-dip galvanized steel with wooden floor and levelling feet.

Selbsttragende schattenspendende Struktur unterschiedlicher Größe, bestehend aus 2 auf einem horizontalen Profil aus Eloxaluminium Ø 65 mm aufrollbaren Segeln mit einem voreingezogenen Stützkabel aus Edelstahl AISI 316 Ø 10 mm und gestützt von vier verstreuten Masten aus Edelstahl AISI 316, verankert auf einem selbsttragenden Trittbrett. Segel aus weißem Dacron Gewebe mit Verstärkungsstäben aus GFK. Die Bedienung kann manuell oder motorisiert erfolgen.

Das selbsttragende Trittbrett ist aus feuerverzinktem Stahl mit Trittbrettfläche aus Holz und Komplett mit Einebnungsfüßchen.

Structure d'ombrage autoportante disponible en plusieurs dimensions, composée par deux voiles enroulables sur un profil horizontal en aluminium anodisé Ø 65 mm avec câble de support pré-tensionné en acier inox AISI 316 Ø 10 mm, supportées par 4 pieux contreventés en acier inox AISI 316 fixés sur une marche autoportante. Tissu de la voile en Dacron blanc avec lames de renforcement en fibre de verre. Ouverture manuelle ou motorisée. L'étréde autoportante posée au sol est en acier zingué à chaud avec plancher en bois, comprenant des pieds de nivellement.

Estructura de sombra autoportante disponible en diferentes medidas, formada por dos velas enrolladas sobre un eje horizontal de aluminio anodizado Ø 65 mm con cable de soporte de acero inoxidable AISI 316 Ø 10 mm pretensionado, soportadas por cuatro mástiles de obenques de acero inoxidable AISI 316 anclados en una plataforma autoportante. Tejido de la vela de Dacron blanco con tiras de refuerzo de fibra de vidrio. Abertura manual o motorizada. La plataforma autoportante se asienta sobre el suelo y es de acero galvanizado en caliente con suelo de madera, equipado con pies de nivelación.





X-TENSION

Vele ombreggianti realizzate su misura per superfici fino a 100 m². Si installano su punti di ancoraggio esistenti, quali muri, pali, colonne, alberi, oppure vengono dotati di pali in acciaio inox satinato. L'avvolgimento può essere manuale oppure elettrico, con radiocomando e anemometro per la chiusura automatica in caso di vento.

Overshadowing sails is realized to measure for areas up to 100 m². They can be installed on existing anchorage elements, as walls, poles, columns, trees, or they can be supplied with polished stainless steel. They can be manually or electronically rolled, using a remote controller or an anemometer to be automatically closed in case of wind.



3
Garanzia
Warranty
Garantie
Garantie
Garantia



Maßgefertigte Sonnensegel für Oberflächen von bis zu 100 m². Die Installation ist auf bereits vorhandenen Verankerungen wie Mauern, Pfosten und Säulen möglich, oder es werden Pfosten aus satiniertem Inox-Stahl mitgeliefert. Die Aufwicklung kann manuell oder elektrisch mit Fernbedienung und Windgeschwindigkeitsmesser zur automatischen Schließung bei Wind erfolgen.

Bâches pare-soleil réalisées sur mesure pour surfaces jusqu'à 100 m². Elles s'installent sur des points d'ancrage existants, tels que murs, poteaux, piliers, arbres, ou bien elles sont dotées de piliers en acier inoxydable. L'enroulement peut être manuel ou électrique, par télécommande et anémomètre assurant la fermeture automatique en cas de vent.

Telas sombreadoras realizadas a medida para superficies de hasta 100 m². Se instalan en puntos de sujeción existentes (como paredes, palos, columnas o árboles) o utilizando palos de acero inoxidable satinado suministrados. El arrollamiento puede ser manual o eléctrico, con radiocontrol y anemómetro para el cierre automático en caso de viento.

HOTEL BYRON
FORTE DEI MARMI, ITALY



**HOTEL HOLIDAY INN
CESENA, ITALY**



**HOTEL LIDO
CESENATICO, ITALY**



**HOTEL WEINEGG
BOLZANO, ITALY**



**HOTEL FORTE VILLAGE
CAGLIARI, ITALY**



DEFENDER

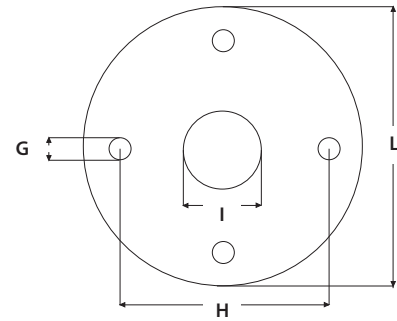
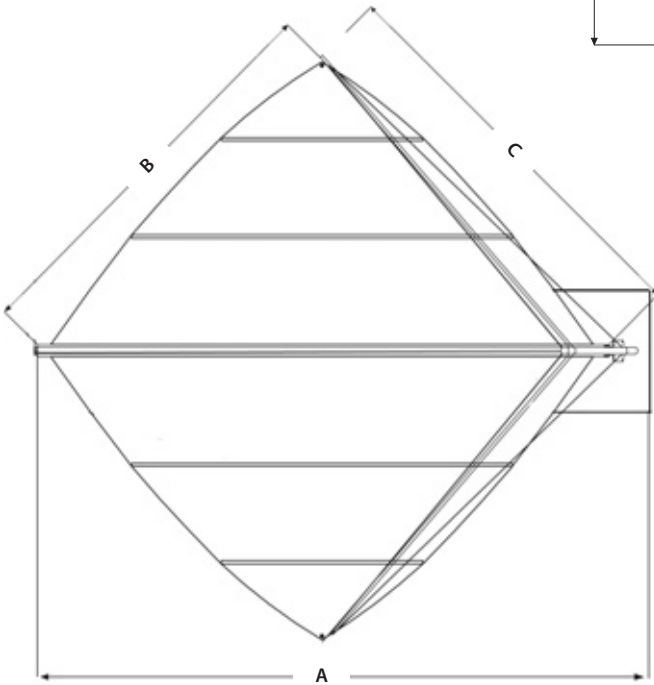
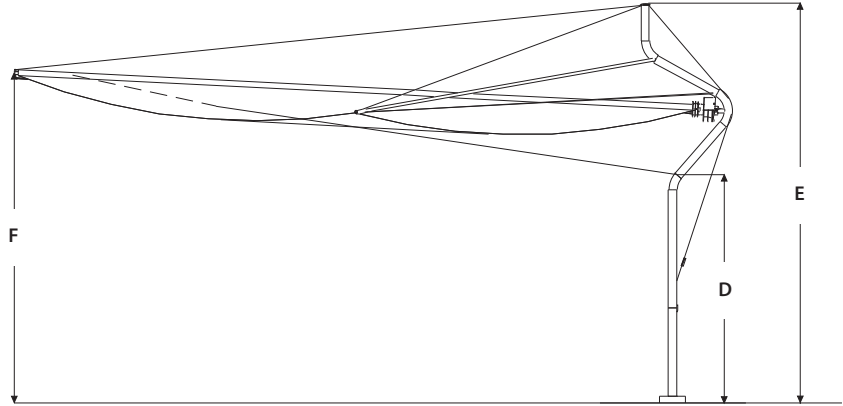

	A	B	C	D	E	F	G	H	I	L
Defender 11 - 11 m ²	mm 4250	3000	3000	2280	3050	2440	Ø 10,5	163	Ø 25	190
Defender 14 - 14 m ²	mm 5200	3470	3470	2280	3050	2440	Ø 10,5	163	Ø 25	190

INTREPID

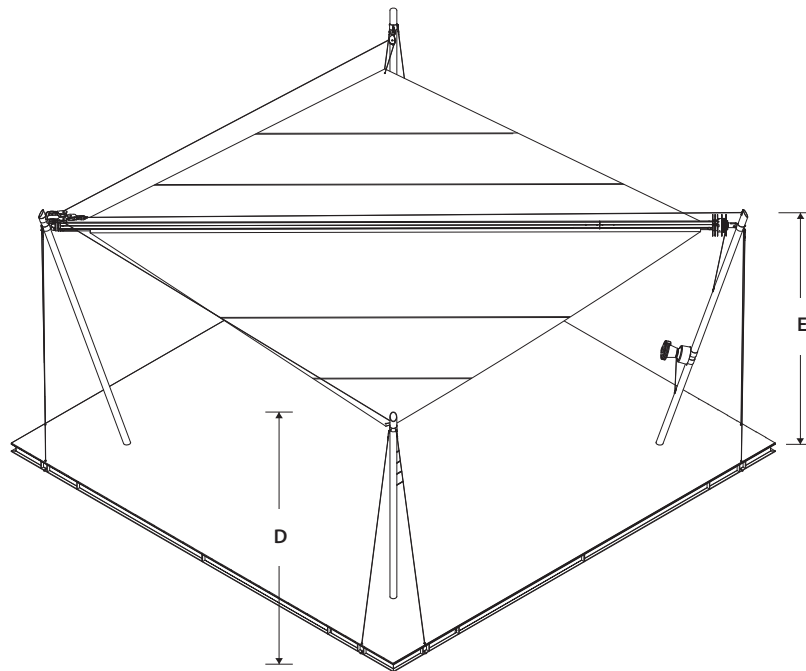
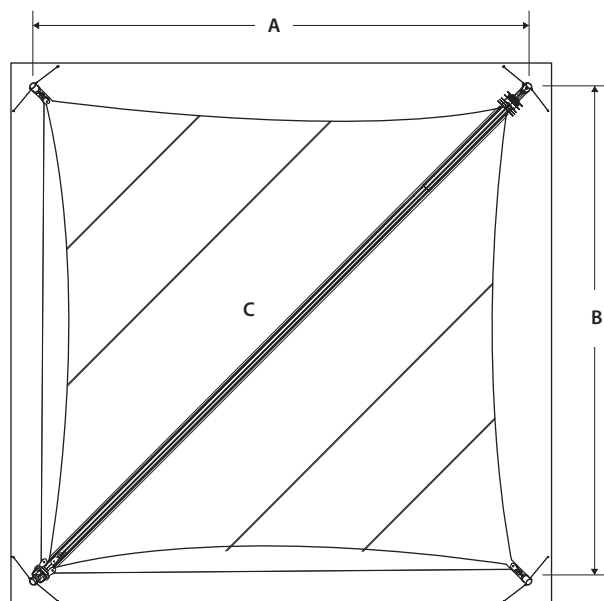

	A	B	C	D	E
Intrepid 5 - 27 m ²	mm 5200	5200	6440	3000	3500
Intrepid 6 - 38,5 m ²	mm 6200	6200	7680	3000	3500
Intrepid 7 - 52 m ²	mm 7200	7200	8920	3000	4000

INTREPID

BREVETTI
PATENTS
PATENTE
BREVETS
PATENTES

1

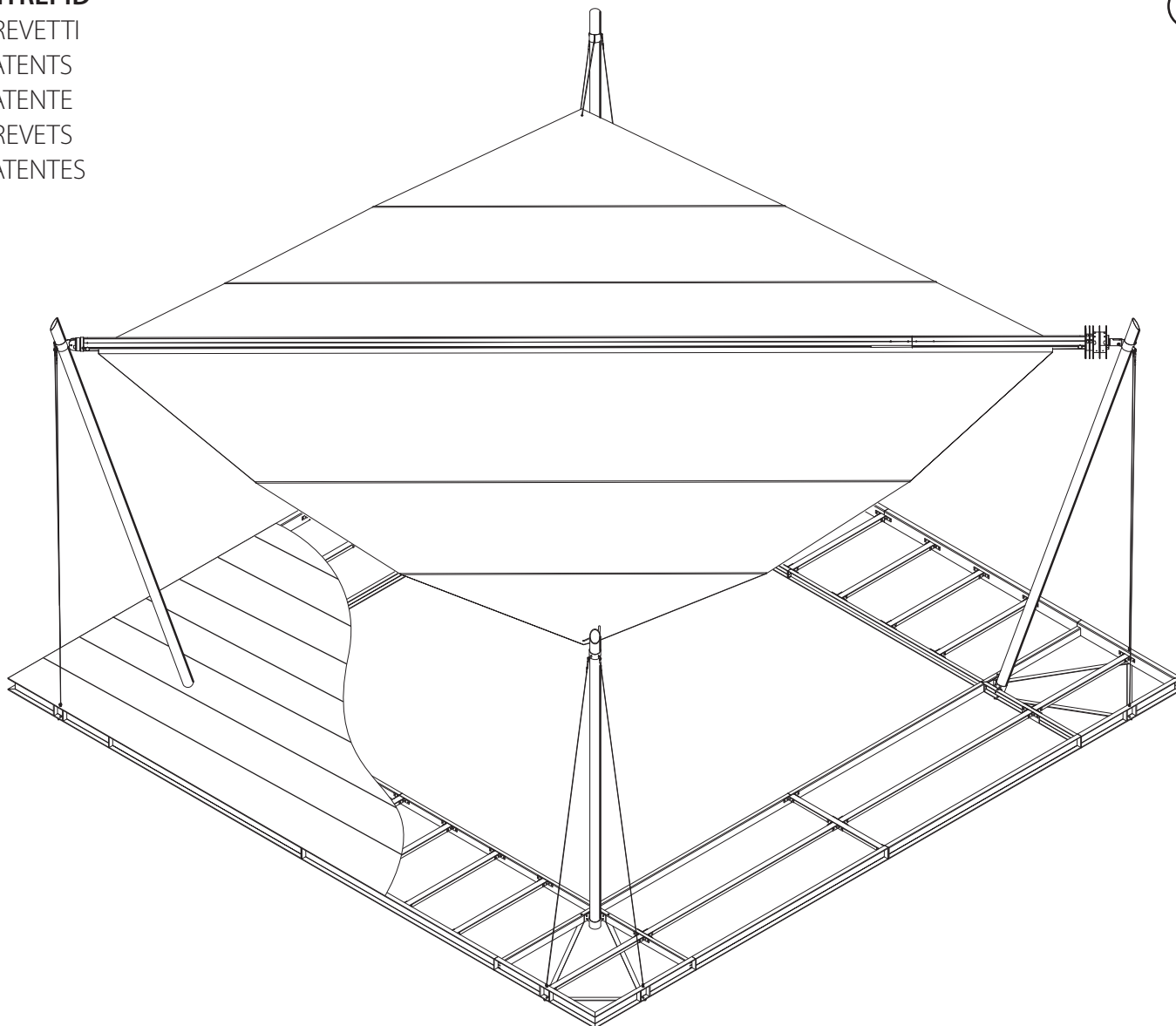

2

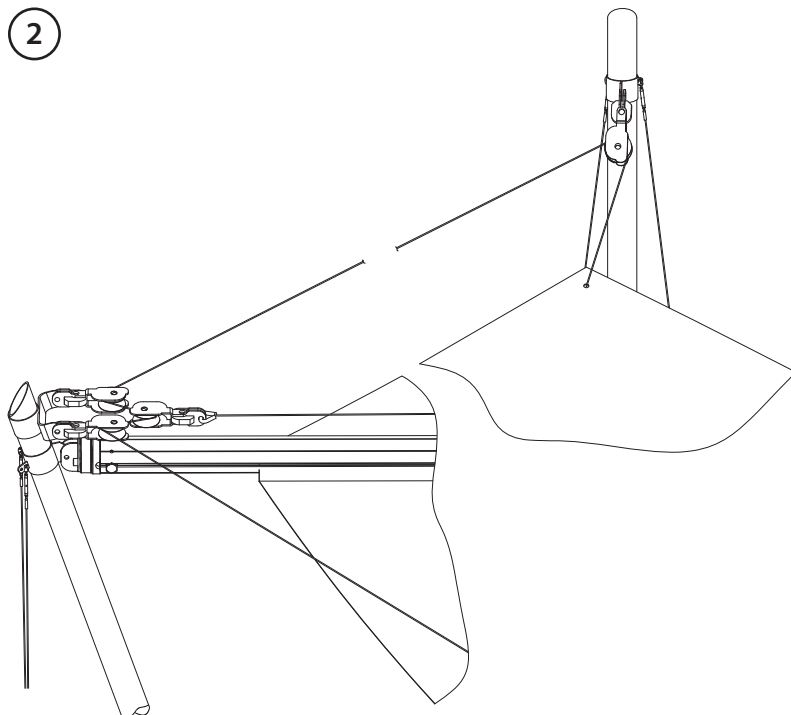

1

09425148.5

Basamento modulare
Modular base
Modularer Unterbau
Base modulaire
Basamento modular

2

09425043.8

Pilastro con sistema di comando
Pillar with control system
Pfeiler mit Bediensystem
Pilier avec système de commande
Columna con sistema de mando

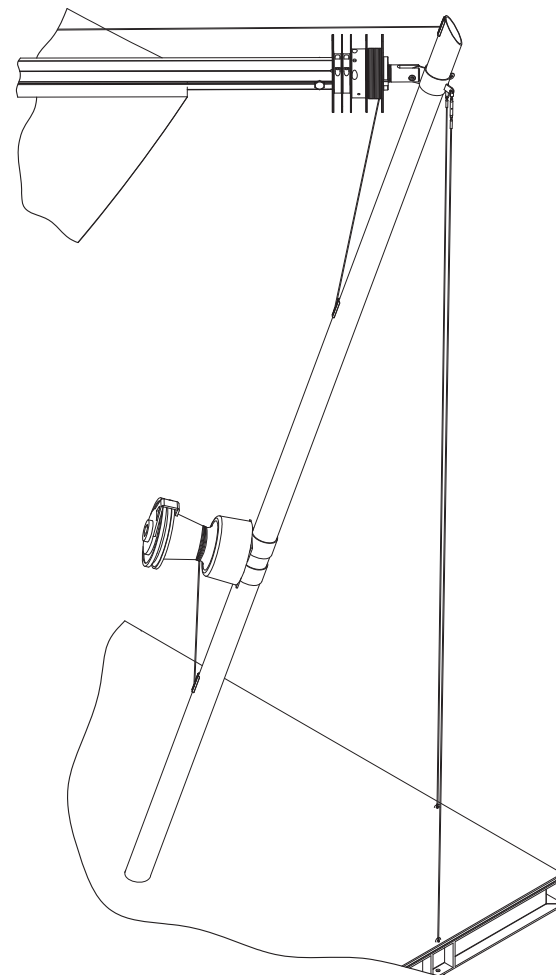

X-TENSION



Progetti su misura

Velombra può eseguire progetti speciali su richiesta con costi da preventivare in funzione delle dimensioni, dei tipi di ancoraggio e del tipo di comando.

Tailor made projects

Velombra can design special projects on customer's request; costs can change depending on dimensions, anchoring and control types.

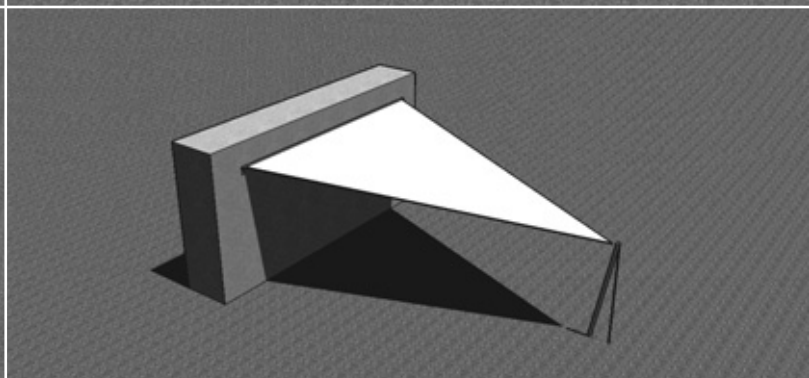
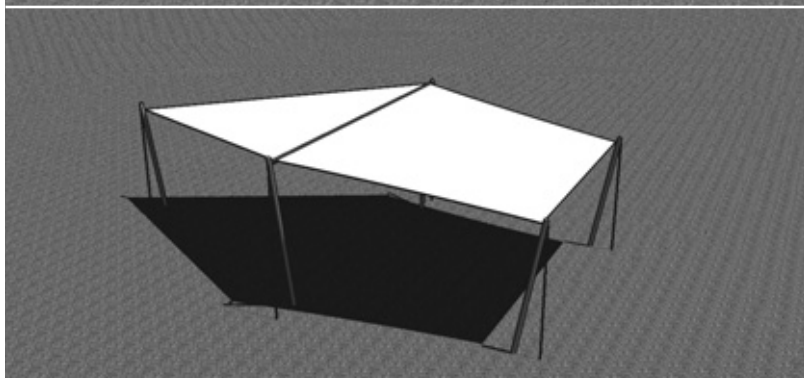
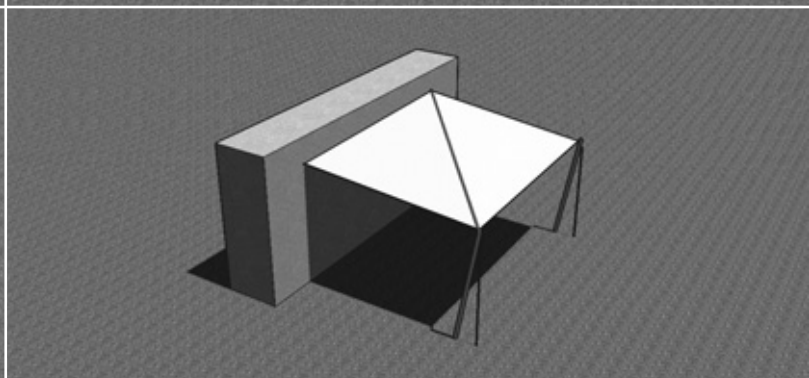
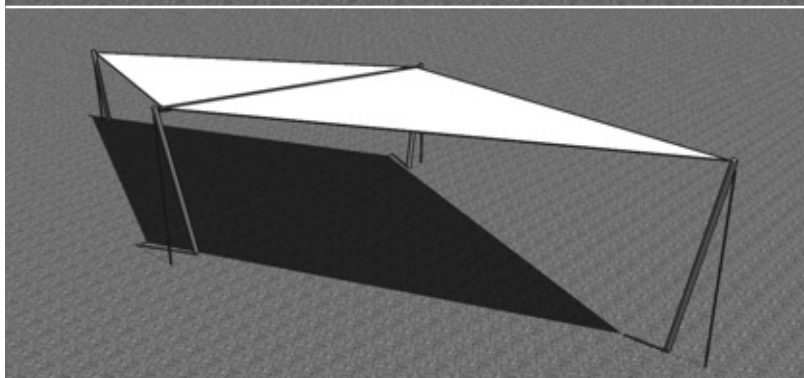
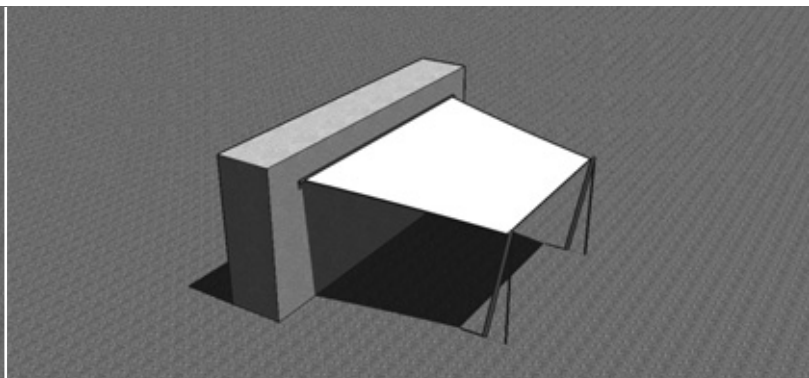
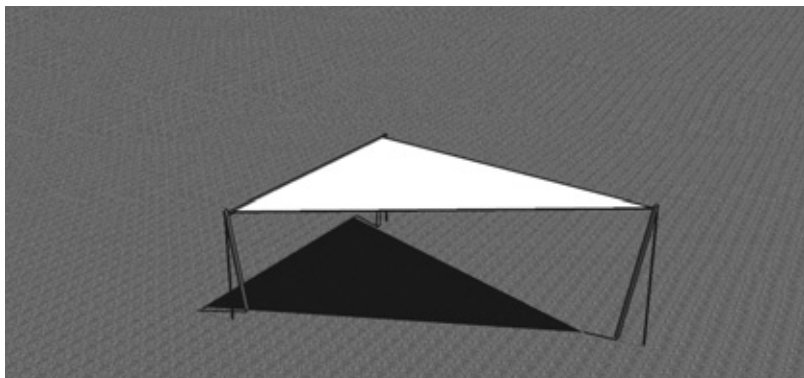

Maßspezifische Projekte

Velombra ist in der Lage, spezielle Projekte nach Wunsch auszuführen mit einem Kostenvoranschlag, der je nach Größe, Verankerung und Bedienung variiert.

Projets sur mesure

Velombra peut développer des projets spécifiques sur demande avec devis à établir en fonction des dimensions, du type d'ancrage et de la commande.

Diseños a medida

Velombra puede realizar diseños especiales bajo pedido cuyo presupuesto dependerá de las medidas, tipos de anclajes y tipo de mando.

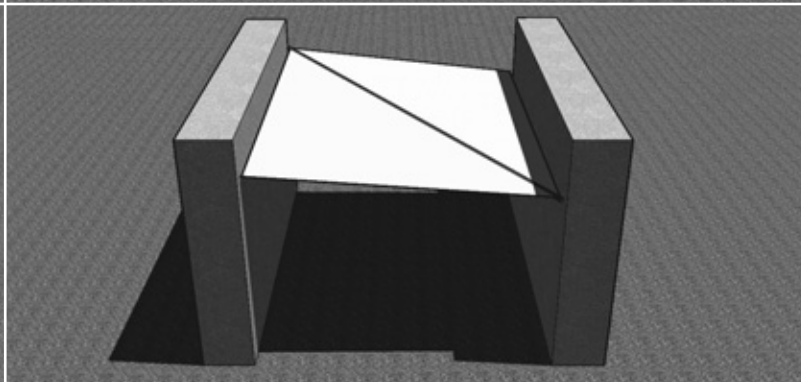
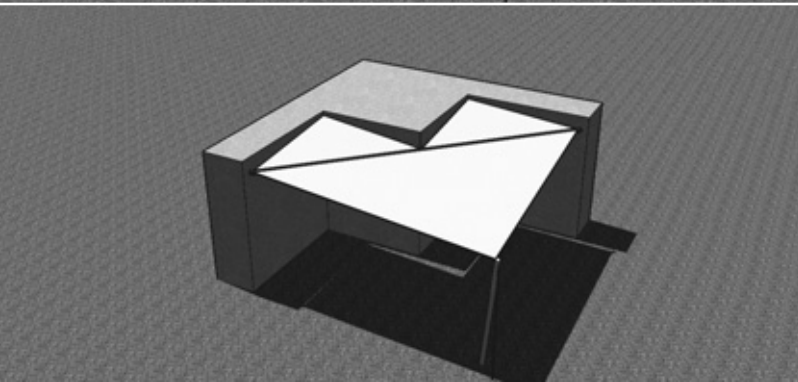
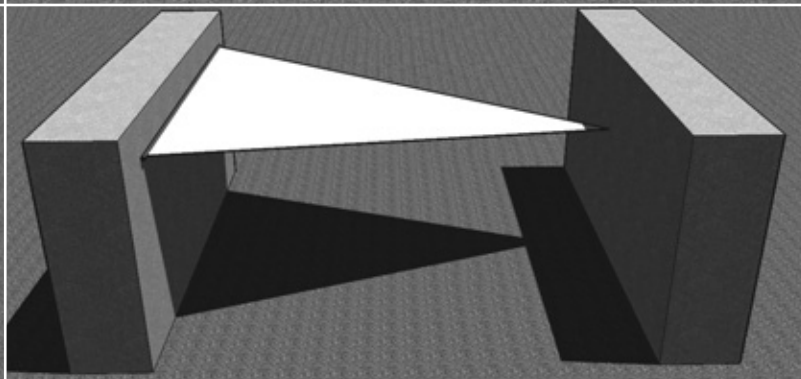
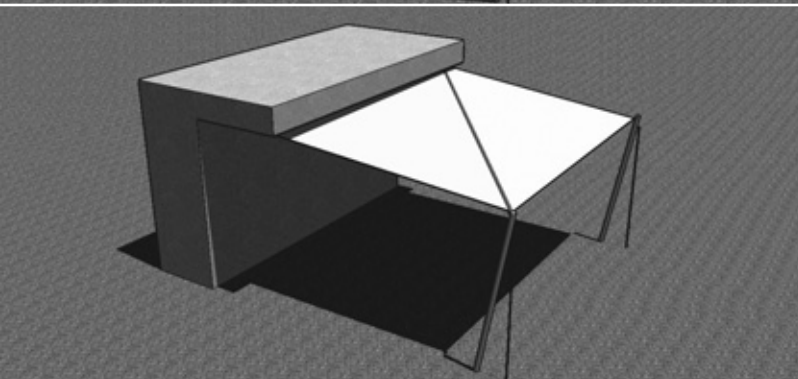
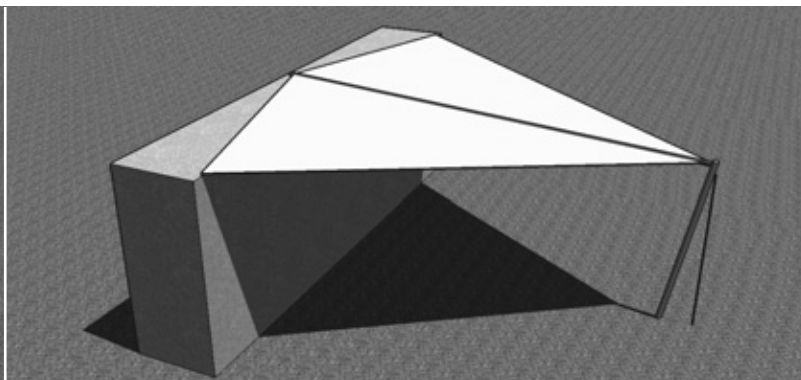
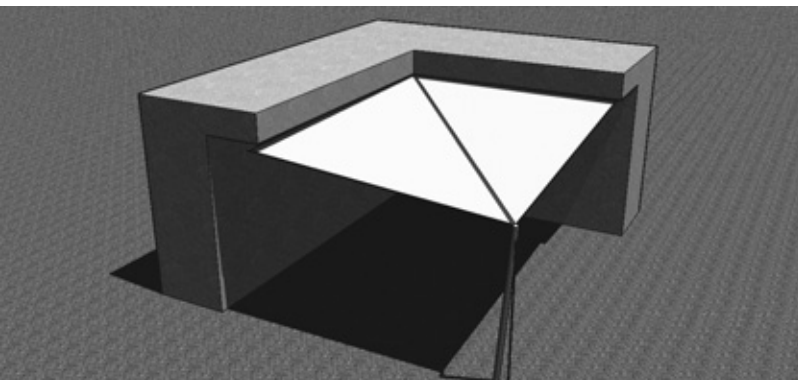

CORRADI GROUP

Corradi Spa

Pergolati e complementi
Pergolas and accessories
Pergolas und Zubehör
Pergolas et compléments
Pérgolas y accesorios



Corradi Arredi Srl

Arredamento per esterni
Outdoor furniture
Außenausstattung
Ameublement d'extérieur
Mobiliario de exterior

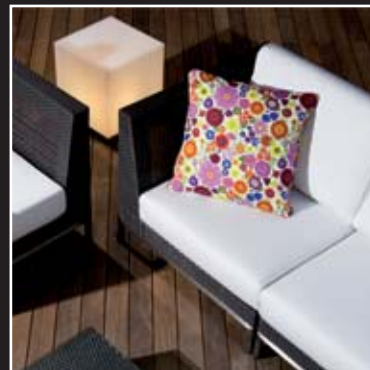

Velombra Srl

Vele ombreggianti
Awning-sails
Sonnensegel
Voiles d'ombrage
Vela de sombra





**RIVENDITORI
DEALERS
FACHHÄNDLERN
REVENDEURS
REVENDEDORES**

Per scoprire le potenzialità del vostro spazio esterno con i prodotti Corradi, potete contare sulla competenza e sulla professionalità dei Rivenditori Autorizzati, presenti in tutta Europa. Il Rivenditore Autorizzato Corradi sarà il vostro consulente di fiducia in tutte le fasi del progetto, dalla scelta del prodotto più adatto a voi, sino all'installazione e all'assistenza, offrendovi sempre un servizio attento e altamente qualificato.

In order to discover the potentiality of your outdoor with the Corradi products, you can rely on the competence and proficiency of the Authorized Dealers all over Europe.

Corradi's Authorized Dealers will be your confidential counsellors in all phases of the project, beginning with the product choice up to the installation and the assistance, always guaranteeing a highly qualified service.

Um die Möglichkeiten ihres Außenraums mit den Corradi Produkten zu entdecken, können Sie sich auf die Professionalität und die Vorbereitung der Wiederverkäufer in ganz Europa verlassen. Der Corradi Wiederverkäufer wird Ihr besonderer Berater in allen Phasen des Projekts sein: von der Wahl des geeignetsten Produkts bis zur Montage und Beratung, sicher Ihnen immer einen hochwertigen Service zu leisten.

Vous pouvez compter sur la compétence et le professionnalisme des Revendeurs Agréés pour découvrir le potentiel de votre espace extérieur avec les produits Corradi, présents dans toute l'Europe. Le Revendeur Agréé Corradi sera votre consultant de confiance dans toutes les phases du projet, du choix du produit le plus adapté à votre cas jusqu'à l'installation et à l'assistance, vous offrant un service attentif et hautement qualifié.

Para descubrir la potencialidad de su espacio exterior con los productos Corradi, puede contar con la capacidad y profesionalidad de los Revendedores Autorizados, presentes en toda Europa. El Revendedor Autorizado Corradi será su asesor de confianza en todas las fases del proyecto, desde la elección del producto más adaptado a sus necesidades, hasta la instalación y asistencia, ofreciéndole siempre un servicio atento y altamente cualificado.

DISCLAIMER: Il presente catalogo, le informazioni, le caratteristiche tecniche dei prodotti, i testi, i nomi, le immagini, le fotografie, le riproduzioni, i loghi ed i marchi in esso contenuti sono di esclusiva proprietà di Velombra Srl e soggetti alle normative in materia di marchi, brevetti, diritto d'autore, proprietà intellettuale e concorrenza sleale. È vietata, in mancanza di espressa autorizzazione scritta di Velombra Srl, qualsiasi riproduzione - anche parziale - di informazioni, caratteristiche tecniche dei prodotti, testi, nomi, immagini, fotografie, riproduzioni, loghi e marchi contenuti all'interno del presente catalogo. Il produttore si riserva di apportare modifiche o migliorie ai prodotti contenuti all'interno del presente catalogo senza che ciò possa costituire oggetto di contestazione.

DISCLAIMER: This catalogue, the informations, the products' technical features, the texts, the names, the images, the photographs, the reproductions, the trademarks here contained are all exclusive property of Velombra Srl and are subject to the according norms for trademarks, patents, royalties, intellectual property and unfair competition. Without a written authorization by Corradi spa, any kind of reproduction - even partial ones - of the informations, products' technical informations, texts, names, images, photographs, reproductions, trademarks in this catalogue is forbidden. The producer may modify the products in the present catalogue without this causing a controversy.

DISCLAIMER: Dieser Katalog, diese Informationen, die technischen Eigenschaften der Produkte, die Texte, die Namen, die Fotos, die Reproduktionen, die Markenzeichen, die enthalten sind, sind exklusiver Eigentum der Velombra Srl und sind den Normen betrefflich Marken, Patenten, Urheberrecht, intellektuellem Eigentum und unfairem Wettbewerb unterworfen. Ohne schriftliche Authorisation von Velombra Srl ist jede Art von Reproduktion - auch teilweise - der Informationen, der technischen Eigenschaften der Produkte, der Texte, der Namen, der Fotos, der Reproduktionen, der Markenzeichen, die in diesem Katalog enthalten sind, verboten. Der Hersteller kann jederzeit Änderungen oder Verbesserungen der Produkte in diesem Katalog vornehmen, ohne, daß diese Objekt einer Streitfrage werden.

DISCLAIMER: Le présent catalogue, les informations, les caractéristiques techniques des produits, les textes, les noms, les images, les photographies, les reproductions, les lieux et les marques qui y figurent sont la propriété exclusive de Velombra Srl et sont soumis aux normes en matière de marques, brevets, droits d'auteur, propriété intellectuelle et concurrence déloyale. Est interdit, en l'absence d'autorisation écrite expresse de Velombra Srl, toute reproduction, même partielle, d'informations, caractéristiques techniques des produits, textes, noms, images, photographies, reproductions, lieux et marques contenus dans le présent catalogue. Le producteur se réserve le droit d'apporter toute modification ou amélioration aux produits contenus dans le présent catalogue sans que cela puisse donner lieu à contestation.

DISCLAIMER: El presente catálogo, las informaciones, características técnicas de los productos, textos, nombres, imágenes, fotografías, reproducciones, logos y marcas en él contenidos, son de exclusiva propiedad de Velombra Srl y están sujetos a las normativas en materia de marcas, patentes, derecho de autor, propiedad intelectual y competencia desleal. Está prohibida, a falta de expresa autorización escrita de Velombra Srl, cualquier reproducción - incluso parcial - de informaciones, características técnicas de los productos, textos, nombres, imágenes, fotografías, reproducciones, logos y marcas contenidos en el interior del presente catálogo. El productor se reserva el derecho de aportar modificaciones o mejoras a los productos contenidos en el interior del presente catálogo sin que ello pueda constituir objeto de protesta.

Vele ombreggianti
Awning-sails
Sonnensegel
Voiles d'ombrage
Vela de sombra

Pergolati e complementi
Pergolas and accessories
Pergolas und Zubehör
Pergolas et compléments
Pérgolas y accesorios

Arredamento per esterni
Outdoor furniture
Außenausstattung
Ameublement d'extérieur
Mobiliario de exterior

Velombra Srl
22/B, via Nicola Sacco
47100 Forlì Italy
T +39 0543 796617
W www.velombra.it

Corradi Spa
39, via G. Brini
40128 Bologna Italy
T +39 051 4188411
W www.corradi.eu

Corradi Arredi Srl
13, via Senigallia
61122 Pesaro Italy
T +39 0721 287503
W www.corradi.eu